



## **MP 13: 2018**

### **Metodický postup č. 13**

**Metodický postup o registrácii na opravu alebo montáž určených meradiel alebo balenie alebo dovoz označených spotrebiteľských balení**

## Obsah

Úvod.....	3
1 Termíny, definície a skratky .....	4
2 Predmet a rozsah registrácie .....	6
2.1 Predmet registrácie .....	6
2.2 Rozsah registrácie .....	6
3 Registračné požiadavky.....	6
4 Postup pri udelení registrácii .....	7
4.1 Prihláška na registráciu .....	7
4.2 Preverenie splnenia registračných požiadaviek .....	8
4.3 Kontrola u opravára a montážnika.....	9
4.3.1 Technické vybavenie pracoviska a priestorové podmienky .....	9
4.3.2 Zabezpečenie nadväznosti meradiel .....	9
4.3.3 Dokumentovaný systém práce.....	9
4.4 Kontrola u prevádzkovateľa baliarne alebo dovozcu označeného spotrebiteľského balenia .....	10
4.4.1 Technické vybavenie pracoviska a priestorové podmienky .....	10
4.4.2 Základné požiadavky na označené spotrebiteľské balenie .....	11
4.4.3 Zabezpečenie nadväznosti meradiel .....	11
4.4.4 Dokumentovaný systém prevádzkovej kontroly skutočného obsahu označeného spotrebiteľského balenia .....	11
4.4.5 Spôsoby kontroly množstva výrobku v označenom spotrebiteľskom balení u dovozcu.....	11
4.4.6 Hodnotenie softvéru.....	12
4.4.7 Dokumentovaný systém práce.....	12
5 Rozhodnutie o registrácii.....	13
6 Zmeny v registrácii .....	13
6.1 Zmena rozsahu registrácie .....	13
6.2 Zmena podmienok registrácie.....	14
6.3 Pozastavenie registrácie.....	14
6.4 Zrušenie registrácie.....	15
6.5 Zánik registrácie .....	15
7 Dozor nad RO.....	16
8 Povinnosti RO .....	16
9 Ekonomické vzťahy .....	17
9.1 Správne poplatky .....	17
9.2 Úhrady za posúdenie spôsobilosti .....	17
10 Evidencia registrovaných osôb .....	17
11 Zrušovacie ustanovenie.....	17
12 Účinnosť.....	17
Príloha č. 1 VZOR PRIHLÁŠKY NA REGISTRÁCIU .....	18
Príloha č. 2 VZOR ŽIADOSTI O ZMENU REGISTRÁCIE .....	21
Príloha č. 3 VZOR ŽIADOSTI O POZASTAVENIE REGISTRÁCIE .....	24
Príloha č. 4 VZOR ŽIADOSTI O ZRUŠENIE REGISTRÁCIE.....	27
Príloha č. 5 VZOR ROZHODNUTIA O UDELENÍ REGISTRÁCIE NA MONTÁŽ URČENÝCH MERADIEL	30
Príloha č. 6 VZOR ROZHODNUTIA O UDELENÍ REGISTRÁCIE NA OPRAVU URČENÝCH MERADIEL	33
Príloha č. 7 VZOR ROZHODNUTIA O UDELENÍ REGISTRÁCIE NA OPRAVU A MONTÁŽ URČENÝCH MERADIEL.....	36
Príloha č. 8 VZOR ROZHODNUTIA O UDELENÍ REGISTRÁCIE NA OPRAVU ALEBO OPRAVU A MONTÁŽ URČENÝCH MERADIEL A DOČASNEJ ZABEZPEČOVACEJ ZNAČKY OPRAVÁRA.....	39
Príloha č. 9 VZOR ROZHODNUTIA O UDELENÍ REGISTRÁCIE NA BALENIE ALEBO DOVOZ OZNAČENÝCH SPOTREBITEĽSKÝCH BALENÍ .....	43
Príloha č. 10 VZOR ROZHODNUTIA O ZMENE REGISTRÁCIE.....	46
Príloha č. 11 VZOR ROZHODNUTIA O POZASTAVENÍ REGISTRÁCIE .....	48
Príloha č. 12 VZOR ROZHODNUTIA O ZRUŠENÍ REGISTRÁCIE .....	50

## Úvod

Úrad pre normalizáciu, metrológiu a skúšobníctvo Slovenskej republiky vydáva tento metodický postup podľa § 30 ods. 2 zákona č. 575/2001 Z. z. o organizácii činnosti vlády a organizácii ústrednej štátnej správy v znení zákona č. 505/2009 Z. z. a podľa § 4 písm. f) zákona č. 157/2018 Z. z. o metrológii a o zmene a doplnení niektorých zákonov s cieľom zabezpečiť rovnaký postup pri vydávaní rozhodnutí o registrácii prihlasovateľom na registráciu na opravu alebo montáž určených meradiel alebo balenie alebo dovoz označených spotrebiteľských balení a poskytnúť prihlasovateľom návod na splnenie registračných požiadaviek pre udelenie registrácie na opravu alebo montáž určených meradiel alebo balenie alebo dovoz označených spotrebiteľských balení.

Tento metodický postup stanovuje zásady postupu pri registrácii podnikateľov, ktorých predmetom činnosti je oprava alebo montáž určených meradiel alebo balenie alebo dovoz označených spotrebiteľských balení podľa § 42 až 51 zákona č. 157/2018 Z. z. o metrológii a o zmene a doplnení niektorých zákonov.

Ďalej metodický postup v súlade s § 5, 52 a 53 zákona č. 157/2018 Z. z. o metrológii a o zmene a doplnení niektorých zákonov a § 5 vyhlášky Úradu pre normalizáciu, metrológiu a skúšobníctvo Slovenskej republiky č. 188/2018 Z. z. o spotrebiteľskom balení, o fľaši ako odmernej nádobe, o požiadavkách na kontrolu množstva výrobku v spotrebiteľskom balení a o požiadavkách na kontrolu skutočného objemu fľaše ako odmernej nádoby bližšie upravuje postup pri výkone metrologického dozoru nad registrovanými osobami a v súlade s § 18 a 51 zákona č. 157/2018 Z. z. o metrológii a o zmene a doplnení niektorých zákonov upravuje povinnosti registrovaných osôb.

Podľa tohto metodického postupuje Úrad pre normalizáciu, metrológiu a skúšobníctvo Slovenskej republiky, Slovenský metrologický ústav, Slovenská legálna metrológia, n. o., Slovenský metrologický inšpektorát, prihlasovatelia na registráciu a registrované osoby.

## 1 Termíny, definície a skratky

akreditované kalibračné laboratórium	laboratórium, ktorému bola udelená akreditácia na výkon kalibrácie v rozsahu stanovenom v prílohe k osvedčeniu o akreditácii
dočasná zabezpečovacia značka opravára	dočasná zabezpečovacia značka opravára umožňujúca používanie niektorých druhov určených meradiel, ktoré je možné opraviť len na mieste ich používania, a to v čase od skončenia ich opravy do ich overenia (najviac 30 dní)
doklad o spôsobilosti	doklad o spôsobilosti zástupcu v oblasti metrologie
etalón	meradlo určené na realizáciu definície veličiny s ustanovenou hodnotou veličiny a priradenou neistotou merania, používané ako referencia
EÚ	Európska únia
kontrola	kontrola splnenia registračných požiadaviek
MD	metrologický dozor
meradlo	materializovaná miera alebo zariadenie používané na realizáciu meraní, samostatné alebo v spojení s jedným prídavným zariadením alebo s viacerými prídavnými zariadeniami
montážnik meradla	montážnik meradla je podnikateľ, ktorý vykonáva montáž určených meradiel, t. j. zostavuje alebo inštaluje určené meradlá alebo meracie sústavy na mieste ich používania. Pri zostavovaní meradla používa komponenty schváleného typu
MP	Metodický postup o registrácii na opravu alebo montáž určených meradiel alebo balenie alebo dovoz označených spotrebiteľských balení
NR SR	Národná rada Slovenskej republiky
opravár meradla	opravár meradla je podnikateľ, ktorý vykonáva opravy, nastavovanie alebo údržbu určeného meradla alebo meracej sústavy alebo ich dielov
posudzovateľ	Slovenská legálna metrologia, n. o. alebo Slovenský metrologický ústav
prihlasovateľ	podnikateľ alebo iná právnická osoba
prihláška na registráciu	prihláška na registráciu na opravu alebo montáž určených meradiel alebo balenie alebo dovoz označených spotrebiteľských balení
registračné požiadavky	registračné požiadavky podľa § 44 ods. 1 zákona o metrologii
RO	registrovaná osoba
SB	spotrebiteľské balenie
SLM	Slovenská legálna metrologia, n. o.
SMI	Slovenský metrologický inšpektorát
SMÚ	Slovenský metrologický ústav
správny poriadok	zákon č. 71/1967 Zb. o správnom konaní (správny poriadok) v znení neskorších predpisov
ÚNMS SR	Úrad pre normalizáciu, metrologiu a skúšobníctvo Slovenskej republiky
určené meradlo	meradlo určené na povinnú metrologickú kontrolu alebo na posúdenie zhody
vyhláška	vyhláška ÚNMS SR č. 210/2000 Z. z. o meradlách a metrologickej kontrole v znení neskorších predpisov
vyhláška SB	vyhláška ÚNMS SR č. 188/2018 Z. z. o spotrebiteľskom balení, o fľaši ako odmernej nádobe, o požiadavkách na kontrolu množstva

MP 13: 2018 Metodický postup o registrácii na opravu alebo montáž určených meradiel alebo balenie alebo dovoz označených spotrebiteľských balení

	výrobku v spotrebiteľskom balení a o požiadavkách na kontrolu skutočného objemu fľaše ako odmernej nádoby
zabezpečovacia značka opravára	značka, ktorou opravár zabezpečí určené meradlo po vykonanej oprave pred nežiaducim zásahom do určeného meradla, ktorý by mohol ovplyvniť jeho metrologické charakteristiky.
zákon o e-Governmente	zákon č. 305/2013 Z. z. o elektronickej podobe výkonu pôsobnosti orgánov verejnej moci a o zmene a doplnení niektorých zákonov (zákon o e-Governmente) v znení neskorších predpisov
zákon o kontrole	zákon NR SR č. 10/1996 Z. z. o kontrole v štátnej správe v znení neskorších predpisov
zákon o metrológii	zákon č. 157/2018 Z. z. o metrológii a o zmene a doplnení niektorých zákonov
zákon o správnych poplatkoch	zákon NR SR č. 145/1995 Z. z. o správnych poplatkoch v znení neskorších predpisov
zabezpečovacia značka montážnika	značka, ktorou montážnik zabezpečí meradlo po vykonanej montáži proti neoprávnenej demontáži meradla alebo jeho častí

## **2 Predmet a rozsah registrácie**

### **2.1 Predmet registrácie**

Predmetom registrácie je oprava alebo montáž určených meradiel alebo balenie alebo dovoz označených spotrebiteľských balení.

### **2.2 Rozsah registrácie**

Rozsah a predmet registrácie s uvedením technických špecifikácií činnosti, ktorá je predmetom registrácie uvedie ÚNMS SR v rozhodnutí o registrácii podľa § 46 ods. 4 písm. d) zákona o metrológii.

## **3 Registračné požiadavky**

Na činnosť oprava alebo montáž určených meradiel alebo balenie alebo dovoz označených spotrebiteľských balení môže byť registrovaný prihlasovateľ, ktorý má na činnosť, ktorá je predmetom registrácie vytvorené organizačné, technické a personálne podmienky a je schopný trvalo plniť registračné požiadavky. Plnenie týchto požiadaviek pred udelením registrácie preveruje ÚNMS SR a po celý čas platnosti registrácie kontroluje ÚNMS SR a SMI.

V súlade s § 44 ods. 1 zákona o metrológii ÚNMS SR registruje prihlasovateľa, ktorý:

- a) má technické vybavenie na výkon činnosti, ktorá je predmetom registrácie,
- b) má vhodné priestory s podmienkami zabezpečujúcimi výkon činnosti, ktorá je predmetom registrácie,
- c) má preukázateľne zabezpečenú nadväznosť etalónu alebo meradla, ak ho používa pri svojej činnosti,
- d) zamestnáva zástupcu alebo je sám zástupcom, ktorý má spôsobilosť v oblasti metrológie podľa § 29 zákona o metrológii, pričom zástupca môže vykonávať činnosť, ktorá je predmetom registrácie; táto osoba môže byť zástupcom najviac pre jednu registrovanú osobu,
- e) má vytvorený, fungujúci a dokumentovaný systém práce, ktorý zabezpečuje trvalé dodržiavanie určených pracovných postupov pri vykonávaní činnosti, ktorá je predmetom registrácie,
- f) nemá platné rozhodnutie o autorizácii podľa § 35 zákona o metrológii,
- g) uhradil náklady kontroly podľa § 45 zákona o metrológii.

### **3.1. Technické vybavenie a priestorové podmienky**

Pod technickým vybavením a priestorovými podmienkami podľa predmetu činnosti sa rozumie:

- a) normatívno-technická dokumentácia v závislosti od predmetu činnosti a jej rozsahu:
  - metrologické predpisy a slovenské technické normy,
  - rozhodnutia o schválení typu meradiel alebo certifikáty EÚ skúšky typu,
  - metodika kontroly skutočného obsahu označených spotrebiteľských balení,
- b) etalóny a etalónové zariadenia, resp. zmluvne zabezpečená možnosť ich zapožičania a používania v potrebnom rozsahu a presnosti,
- c) ďalšie meradlá a potrebné pomôcky,
- d) vhodné pracovné priestory, skladové priestory a dopravné prostriedky.

### **3.2. Zabezpečenie nadväznosti**

Za preukázateľnú nadväznosť používaných etalónov a meradiel sa považuje nadväznosť na etalóny SMÚ, SLM alebo akreditovaných kalibračných laboratórií.

### 3.3 Dokumentovaný systém práce

Systém práce musí byť dokumentovaný záväznými internými predpismi ktoré obsahujú:

- a) zoznam technického vybavenia potrebného na výkon činnosti, ktorá je predmetom registrácie,
- b) opis priestorov s podmienkami zabezpečujúcimi výkon činnosti, ktorá je predmetom registrácie,
- c) pracovný postup činnosti, ktorá je predmetom registrácie,
- d) doklady, ktoré preukazujú nadväznosť etalónov, alebo doklady o overení alebo o kalibrácii meradiel, ak takéto etalóny alebo meradlá pri výkone činnosti, ktorá je predmetom registrácie, používa,
- e) intervaly kalibrácie etalónov alebo meradiel, ktoré pri výkone činnosti, ktorá je predmetom registrácie, používa; interval kalibrácie musí byť rovnaký alebo kratší, ako je ustanovený čas platnosti overenia druhu určeného meradla, ktoré registrovaná osoba opravuje, montuje alebo používa,
- f) opisy pravidelných interných kontrol etalónov alebo meradiel v čase medzi kalibráciami alebo overeniami, ak takéto etalóny alebo meradlá pri výkone činnosti, ktorá je predmetom registrácie, používa,
- g) spôsoby riadenia dokumentácie,
- h) postupy manipulácie s etalónmi alebo meradlami, ak ich pri výkone činnosti, ktorá je predmetom registrácie, používa,
- i) postupy manipulácie so zabezpečovacou značkou opravára a dočasnou zabezpečovacou značkou opravára alebo zabezpečovacou značkou montážnika, ak ich pri výkone činnosti, ktorá je predmetom registrácie, využíva,
- j) spôsoby kontroly zamestnancov pri výkone činnosti, ktorá je predmetom registrácie.

## 4 Postup pri udelení registrácii

### 4.1 Prihláška na registráciu

#### 4.1.1

Prihlasovateľ podáva prihlášku na registráciu podľa § 19 ods. 1 správneho poriadku v štátnom jazyku na ÚNMS SR. Obsah prihlášky na registráciu, ako aj prílohy prihlášky na registráciu ustanovuje § 43 ods. 2 a 3 zákona o metrológii. Formulár prihlášky na registráciu (príloha č. 1) je k dispozícii na ÚNMS SR a na webovom sídle ÚNMS SR [www.unms.sk](http://www.unms.sk). Elektronický formulár prihlášky na registráciu je dostupný na ústrednom portály verejnej správy [www.slovensko.sk](http://www.slovensko.sk).

#### 4.1.2

ÚNMS SR posúdi úplnosť údajov v prihláške na registráciu a úplnosť sprievodných dokladov. Súčasne ÚNMS SR preverí, či prihlasovateľ na registráciu nemá vydané platné rozhodnutie o autorizácii podľa § 35 zákona o metrológii. Ak má prihláška na registráciu všetky náležitosti, ÚNMS SR oznámi prihlasovateľovi, že správne konanie o registrácii bolo začaté na základe jeho prihlášky a zároveň ho informuje o spôsobe ďalšieho postupu.

#### 4.1.3

Ak prihláška na registráciu neobsahuje všetky náležitosti alebo ak sú na vykonanie preverenia registračných požiadaviek na udelenie registrácie potrebné ďalšie nevyhnutné údaje, ÚNMS SR vyzve prihlasovateľa na ich doplnenie v určenej lehote a preruší správne konanie o registrácii. Ak prihlasovateľ v určenej lehote nedostatky odstráni, ÚNMS SR pokračuje v správnom konaní o registrácii. Ak prihlasovateľ v určenej lehote nedostatky neodstráni, ÚNMS SR správne konanie o registrácii zastaví.

## **4.2 Preverenie splnenia registračných požiadaviek**

### **4.2.1**

ÚNMS SR po posúdení úplnosti údajov v prihláške na registráciu poverí posudzovateľa vykonaním kontroly u prihlasovateľa na mieste výkonu jeho činnosti. V opodstatnených prípadoch môže ÚNMS SR určiť rozsah kontroly.

### **4.2.2**

ÚNMS SR zašle kópiu prihlášky na registráciu spolu so sprievodnou dokumentáciou posudzovateľovi a poverí ho vykonaním kontroly na mieste u prihlasovateľa. Následne posudzovateľ oznámi prihlasovateľovi termín kontroly. Posudzovateľ určí taký termín kontroly na mieste u prihlasovateľa, aby sa kontrola uskutočnila najneskôr do 21 dní odo dňa doručenia poverenia na výkon kontroly. Prihlasovateľ je povinný umožniť výkon kontroly na mieste v termíne určenom v oznámení o výkone kontroly. Ak prihlasovateľ neumožní výkon kontroly na mieste v oznámenom termíne, posudzovateľ to oznámi ÚNMS SR a ten rozhodnutím správne konanie o registrácii zastaví.

### **4.2.3**

Kontrolu u prihlasovateľa na mieste môžu vykonať len zástupcovia posudzovateľov, ktorí sú zaškolení ÚNMS SR na výkon kontroly. Zoznam zaškolených zástupcov posudzovateľov vedie ÚNMS SR.

### **4.2.4**

Prihlasovateľ vytvorí posudzovateľovi podmienky na plynulý priebeh kontroly a zabezpečí účasť zástupcu RO alebo zastupujúceho pracovníka kompetentného podať výklad a potrebné vysvetlenia pri kontrole.

### **4.2.5**

Pri kontrole u prihlasovateľa na mieste posudzovateľ kontroluje registračné požiadavky na výkon registrovanej činnosti vo vzťahu k predmetu registrácie uvedenému v prihláške na registráciu.

Predmetom kontroly je najmä:

- a) technické vybavenie pracoviska,
- b) priestorové podmienky z hľadiska možnosti zabezpečenia výkonu činnosti, ktorá je predmetom registrácie,
- c) zabezpečenie nadväznosti používaných etalónov a meradiel,
- d) dokumentovaný systém prevádzkovej kontroly skutočného obsahu označeného spotrebiteľského balenia, ktorý zabezpečuje, aby skutočný obsah zodpovedal vyznačenému menovitému množstvu,
- e) dokumentovaný systém práce zabezpečujúci trvalé dodržiavanie určených postupov,
- f) kontrola skutočného obsahu v označenom spotrebiteľskom balení,
- g) správnosť umiestnenia a vyznačenia nápisov a značiek na obale označeného spotrebiteľského balenia.

### **4.2.6**

Kontrola sa vykonáva postupom podľa zákona o metrológii a primerane podľa zákona o kontrole.

### **4.2.7**

Výsledkom kontroly na mieste je správa o výsledku kontroly, v ktorej sa určí, či sa vyhotoví záznam o výsledku kontroly, ak prihlasovateľ spĺňa každú registračnú požiadavku alebo protokol o výsledku kontroly, ak prihlasovateľ nespĺňa registračné požiadavky, alebo ak boli počas kontroly zistené formálne nedostatky. Správa o výsledku kontroly sa na mieste prerokuje s prihlasovateľom a rovnopis sa odovzdá prihlasovateľovi. Kontrola je ukončená záznamom o výsledku kontroly, ak prihlasovateľ spĺňa každú registračnú požiadavku, protokolom o výsledku kontroly,



ak prihlasovateľ nespĺňa registračné požiadavky alebo zápisom o preskúmaní odstránenia formálnych nedostatkov.

#### **4.2.8**

Záznam o výsledku z kontroly alebo protokol o výsledku kontroly posudzovateľ predloží ÚNMS SR v termíne do 30 dní od doručenia poverenia na vykonanie kontroly.

#### **4.2.9**

ÚNMS SR na základe dokladov predložených prihlasovateľom a záznamu o výsledku kontroly alebo protokolu o výsledku kontroly predloženom posudzovateľom skontroluje splnenie registračných požiadaviek a rozhodne v zmysle § 46 ods. 1 až ods. 3 zákona o metrologii.

### **4.3 Kontrola u opravára a montážnika**

#### **4.3.1 Technické vybavenie pracoviska a priestorové podmienky**

Pri kontrole technického vybavenia pracoviska a priestorových podmienok sa kontroluje:

- normatívno-technická dokumentácia,
- etalóny, meradlá a zariadenia potrebné na opravu alebo montáž určených meradiel,
- pracovné a skladové priestory.

##### **4.3.1.1**

Normatívno-technická dokumentácia v závislosti od opravovaného alebo montovaného druhu určených meradiel zahŕňa:

- a) všeobecne záväzné právne predpisy týkajúce sa druhu určených meradiel,
- b) slovenské technické normy týkajúce sa druhu určených meradiel,
- c) pracovné postupy,
- d) rozhodnutia o schválení typu určených meradiel; ak je ustanovené schválenie druhu určených meradiel a
- e) certifikáty EÚ skúšky typu určených meradiel; ak je ustanovená povinnosť vydať takýto certifikát.

##### **4.3.1.2**

Pri meradlách a etalónoch používaných pri výkone registrovanej činnosti sa kontroluje:

- správna identifikácia meradla (názov a typ meradla, výrobca a výrobné číslo),
- merací rozsah a jeho kompatibilitu (trieda presnosti, najväčšia dovolená chyba) s opravovanými meradlami.

##### **4.3.1.3**

Priestorové podmienky sa charakterizujú druhom a rozmermi pracovných a skladových priestorov (sklad, medzisklad, kancelárie a pod., s uvedením rozmerov alebo celkovej plochy). Pri kontrole sa posudzuje vhodnosť priestorov a klimatické podmienky priestorov na opravu alebo montáž určených meradiel.

#### **4.3.2 Zabezpečenie nadväznosti meradiel**

Za preukázateľnú nadväznosť používaných etalónov a meradiel sa považuje nadväznosť na etalóny SMÚ, SLM alebo akreditovaných kalibračných laboratórií. Každé meradlo a etalón musia mať určený interval kalibrácie, ktoré pri výkone činnosti, ktorá je predmetom registrácie používa. Interval kalibrácie musí byť rovnaký alebo kratší ako je ustanovený čas platnosti overenia druhu určeného meradla.

#### **4.3.3 Dokumentovaný systém práce**

Dokumentovaný systém práce opravára alebo montážnika musí byť dokumentovaný záväznými internými predpismi, ktoré spĺňajú požiadavky platnej metrologickej legislatívy. Požaduje

sa stručná organizačná schéma, zoznam osôb vykonávajúcich jednotlivé činnosti a rámec ich zodpovednosti. Činnosť výkonných pracovníkov musí byť špecifikovaná a stanovená v súlade s osobnou náplňou práce.

#### **4.3.3.1**

Opravár vydá doklad o oprave určeného meradla s uvedením identifikácie meradla a rozsahu vykonanej opravy. Montážnik vydá doklad o montáži určeného meradla s uvedením identifikácie meradla a dátumu vykonanej montáže. Rovnopis dokladu o oprave alebo montáži určeného meradla montážnik, resp. opravár odovzdá používateľovi určeného meradla a vedie evidenciu týchto dokladov.

#### **4.3.3.2**

Prihlasovateľ, ak je to relevantné, priloží k prihláške na registráciu návrh tvaru rubovej strany zabezpečovacej značky posudzovaného opravára alebo rubovej strany zabezpečovacej značky posudzovaného montážnika. Technické vyhotovenie značky sa znázorní vo vhodnej mierke na formáte A4.

#### **4.3.3.3**

Dočasnú zabezpečovaciu značku opravára, ktorá oprávňuje používanie určeného meradla od skončenia opravy do jeho overenia, ak ide o meradlo opravené na mieste jeho používania, pričom platnosť povolenia môže byť najviac 30 dní, prideluje opravárovi ÚNMS SR v rozhodnutí o registrácii.

### **4.4 Kontrola u prevádzkovateľa baliarne alebo dovozcu označeného spotrebiteľského balenia**

#### **4.4.1 Technické vybavenie pracoviska a priestorové podmienky**

Pri kontrole technického vybavenia pracoviska a priestorových podmienok sa kontroluje najmä:

- normatívno-technická dokumentácia,
- dávkovacie alebo plniace zariadenie (len v prípade prevádzkovateľa baliarne),
- etalóny, meradlá, pomôcky a zariadenia používané pri kontrole skutočného obsahu označeného spotrebiteľského balenia,
- pracovné a skladové priestory.

##### **4.4.1.1**

Normatívno-technická dokumentácia, v závislosti od druhu a menovitých množstiev baleného alebo dovážaného označeného spotrebiteľského balenia, zahŕňa najmä:

- a) výrobnú dokumentáciu,
- b) všeobecne záväzné právne predpisy pre oblasť označeného spotrebiteľského balenia,
- c) používané slovenské technické normy,
- d) metodiku prevádzkovej kontroly skutočného obsahu označeného spotrebiteľského balenia,
- e) doklady o overení používaných určených meradiel,
- f) doklady o kalibrácii povinne kalibrovaných meradiel a
- g) evidenciu používaných meradiel a etalónov.

##### **4.4.1.2**

Pri kontrole dávkovacieho alebo plniaceho zariadenia sa kontroluje základné údaje a parametre vzhľadom na predmet a rozsah prihlasovateľa na registráciu, a to:

- identifikácia zariadenia (názov zariadenia, typ, výrobca a výrobné číslo),
- princíp činnosti a spôsob odmeriavania množstva výrobku,
- maximálna hodinová produkcia (počet balení za hodinu),
- kapacita (počet balení za deň),
- miera variability plneného množstva (t.j. rozptyl, prierezová smerodajná odchýlka, variačné rozpätie, a pod.),
- regulačné zásahy (tolerancie, čas a účinnosť zásahov).

#### 4.4.1.3

Pri meradlách a etalónoch používaných pri prevádzkovej kontrole skutočného obsahu označeného spotrebiteľského balenia sa hodnotenie zameriava na:

- správnu identifikáciu meradla (názov a typ meradla, výrobca a výrobné číslo),
- merací rozsah a jeho kompatibilitu s kontrolovanými menovitými množstvami označeného spotrebiteľského balenia,
- triedu presnosti, alebo najväčšie dovolené chyby, ako i hodnotu dielika v súlade s požiadavkou na neistotu merania ( $\leq 1/5$  dovolenej zápornej chyby označeného spotrebiteľského balenia).

#### 4.4.1.4

Priestorové podmienky sú charakterizované druhom a rozmermi pracovných a skladových priestorov (výrobňa, baliareň, sklad, medzisklad, kancelárie a pod., s uvedením rozmerov alebo celkovej plochy).

#### 4.4.2 Základné požiadavky na označené spotrebiteľské balenie

Kontrola splnenia základných požiadaviek na označené spotrebiteľské balenie v rámci registrácie zahŕňa najmä:

- rozmery, správnosť, úplnosť a vyhotovenie predpísaných nápisov a značiek na označených spotrebiteľských baleniach podľa § 14 zákona o metrológii.

#### 4.4.3 Zabezpečenie nadväznosti meradiel

Za preukázateľnú nadväznosť používaných etalónov a meradiel sa považuje nadväznosť na etalóny SMÚ, SLM alebo akreditovaných kalibračných laboratórií. Každé meradlo a etalón musia mať určený interval kalibrácie, ktoré pri výkone činnosti, ktorá je predmetom registrácie používa. Interval kalibrácie musí byť rovnaký alebo kratší ako je ustanovený čas platnosti overenia druhu určeného meradla.

#### 4.4.4 Dokumentovaný systém prevádzkovej kontroly skutočného obsahu označeného spotrebiteľského balenia

Rozlišujú sa dva základné spôsoby kontroly skutočného obsahu označeného spotrebiteľského balenia:

- úplná kontrola (100 % - ná, t.j. kontrola každého balenia),
- výberová (štatistická) kontrola.

Za spôsob prevádzkovej kontroly sa pokladá aj zámerné preplňovanie množstva výrobku v každom označenom spotrebiteľskom balení.

#### 4.4.5 Spôsoby kontroly množstva výrobku v označenom spotrebiteľskom balení u dovozcu

Dovozca označeného spotrebiteľského balenia musí zabezpečiť jeho meranie v každom označenom spotrebiteľskom balení alebo štatistickú kontrolu skutočného obsahu v prevádzke (ďalej len „kontrola v prevádzke“). Meranie alebo kontrola v prevádzke sa musia vykonávať určeným meradlom a povinne kalibrovaným meradlom vhodným na tento účel. Ak sa nemeria skutočný obsah označeného spotrebiteľského balenia, kontrola v prevádzke sa vykoná takým

spôsobom, aby skutočný obsah označeného spotrebiteľského balenia zodpovedal vyznačenému menovitému množstvu.

#### 4.4.5.1

Dovozca označeného spotrebiteľského balenia môže namiesto merania a kontroly v prevádzke predložiť doklady, ktoré potvrdzujú splnenie požiadaviek na označené spotrebiteľské balenia prevádzkovateľom baliarne z iného štátu ako členského štátu alebo dodávateľom z iného štátu ako členského štátu.

#### 4.4.5.2

Za doklady potvrdzujúce splnenie predpísaných požiadaviek sa považujú doklady o prevádzkovej kontrole označeného spotrebiteľského balenia, ktoré musia byť dodané ku každej jednej dávke.

#### 4.4.6 Hodnotenie softvéru

Ak je prevádzková kontrola skutočného obsahu označeného spotrebiteľského balenia riadená alebo spracovávaná počítačom, hodnoteniu podlieha aj použitý softvér, a to podľa nasledujúcich kritérií:

- softvér musí byť riadne zdokumentovaný (charakteristika, popis, návod na obsluhu, vývojový diagram a konfigurácia, prehľad použitých vzorcov a výpočtových rutín),
- softvér musí byť jednoznačne identifikovateľný (verzia, alebo identifikačný kód, doklad o validácii softvéru),
- softvér musí v pravidelných časových intervaloch (najviac 1 h) poskytovať zreteľné a presné záznamy týkajúce sa kontrolovanej dávky označeného spotrebiteľského balenia,
- výsledky výpočtov (napríklad priemerná hmotnosť, priemerná tara, hustota, smerodajná odchýlka, porovnávanie hodnôt) musia byť správne zaokrúhlené, dostatočne presné a reprodukovateľné,
- výpočet charakteristík výberu (výberová smerodajná odchýlka, výberový priemer, počty chybných balení presahujúcich dovolené hranice – dovolenú zápornú chybu a dvojnásobok dovolenej zápornej chyby), ktoré sa vzťahujú ku kontrolovanej dávke (uvádzanej na trh). Ak dávkovacia alebo plniaca linka obsahuje triediace zariadenie, ktoré vyraduje chybné balenia, tieto sa do výpočtov nezahŕňajú,
- pri odberoch vzoriek podľa preberacích plánov, sa nespoľahlivosť vzorky nesmie vysvetľovať v prospech prevádzkovateľa baliarne; vzorka sa vždy považuje za reprezentatívnu,
- pri zmene parametrov označeného spotrebiteľského balenia sa pôvodné parametre vytlačia spolu s hodnotami dobiehajúceho výberu a až potom môže dôjsť k vynulovaniu registrov a nastaveniu nových parametrov,
- výsledky sa nesmú dať zmazať, kým nie sú zaregistrované,
- výpočtové hodnoty všetkých rozhodovacích kritérií (napríklad dovolená záporná chyba, kritérium prijatia priemeru) sú aspoň o triedu presnejšie ako sa zobrazujú alebo vytlačia.

#### 4.4.7 Dokumentovaný systém práce

Dokumentovaný systém práce prevádzkovateľa baliarne a dovozcu označeného spotrebiteľského balenia musí byť dokumentovaný záväznými internými predpismi. Kontroluje sa stručná organizačná schéma, zoznam osôb vykonávajúcich jednotlivé činnosti a rámec ich zodpovednosti. Činnosť výkonných pracovníkov musí byť špecifikovaná a stanovená presne v súlade s osobnou náplňou práce.

#### 4.4.7.1

Systém práce musí obsahovať postup pri zistení chybné dávky, spôsob odlišenia chybné dávky nezodpovedajúcej vyhláške SB, spôsob rozhodovania o chybné dávke, nápravné opatrenia týkajúce sa chybné dávky a postup, ako je tento úkon riadený. Prevádzkovateľ baliarne alebo dovozca označeného spotrebiteľského balenia musí deklarovvať spôsob uchovávaní dokumentov

obsahujúcich výsledky prevádzkovej kontroly skutočného obsahu označeného spotrebiteľského balenia počas najmenej jedného roka od vykonania tejto kontroly.

## **5 Rozhodnutie o registrácii**

### **5.1**

ÚNMS SR rozhodne o registrácii v lehote do 60 dní od doručenia prihlášky na registráciu.

### **5.2**

Po splnení registračných požiadaviek na udelenie registrácie ÚNMS SR vydá rozhodnutie o registrácii. V rozhodnutí o registrácii uvedie najmä náležitosti podľa § 46 ods. 4 zákona o metrológii.

### **5.3**

Ak prihlasovateľ nespĺňa registračné požiadavky podľa § 44 ods. 1, ÚNMS SR správne konanie o registrácii zastaví, pričom prihlasovateľ je povinný uhradiť náklady kontroly podľa § 45, ak bola vykonaná.

### **5.4**

Rozhodnutie o registrácii, rozhodnutie o zmene registrácie, rozhodnutie o pozastavení registrácie a rozhodnutie o zrušení registrácie schvaľuje a autorizuje riaditeľ odboru metrológie ÚNMS SR kvalifikovaným elektronickým podpisom s použitím mandátneho certifikátu, ku ktorému pripojí kvalifikovanú elektronickú pečiatku v súlade s § 23 zákona o e-Governmente. Rozhodnutie o prerušení správneho konania a rozhodnutie o zastavení správneho konania schvaľuje a autorizuje predseda ÚNMS SR kvalifikovaným elektronickým podpisom s použitím mandátneho certifikátu, ku ktorému pripojí kvalifikovanú elektronickú pečiatku v súlade s § 23 zákona o e-Governmente.

### **5.5**

Rozhodnutie sa účastníkovi konania oznamuje v súlade s § 51 správneho poriadku a § 29 zákona o e-Governmente. Podľa § 24 ods. 1 a § 25 ods. 1 správneho poriadku sa rozhodnutia doručujú do vlastných rúk prihlasovateľovi alebo osobe, ktorá sa preukáže jeho splnomocnením na preberanie zásielok.

### **5.6**

Rozhodnutie o registrácii je platné na neurčitý čas od nadobudnutia právoplatnosti. Rozhodnutie o registrácii nadobúda právoplatnosť uplynutím lehoty na odvolanie sa voči rozhodnutiu o registrácii alebo vzdaním sa odvolania voči rozhodnutiu o registrácii.

## **6 Zmeny v registrácii**

### **6.1 Zmena rozsahu registrácie**

Žiadosť o zmenu registrácie podľa § 19 ods. 1 správneho poriadku v štátnom jazyku predkladá RO ÚNMS SR na formulári (vzor príloha č. 2), ktorý je k dispozícii na ÚNMS SR a na webovom sídle ÚNMS SR [www.unms.sk](http://www.unms.sk). Elektronický formulár žiadosti o zmenu registrácie je dostupný na ústrednom portály verejnej správy [www.slovensko.sk](http://www.slovensko.sk).

#### **6.1.1**

V nadväznosti na vytvorenie požadovaných odborných a technických predpokladov na opravu alebo montáž určených meradiel alebo balenie alebo dovoz označených spotrebiteľských balení, ďalších druhov určených meradiel, rozšírenie meracích rozsahov, tried presnosti určených meradiel nad rámec pôvodnej registrácie, alebo vybudovanie ďalšieho pracoviska, musí RO požiadať ÚNMS SR o zmenu registrácie.

### **6.1.2**

ÚNMS SR rozhodne o zmene registrácie tak, že posúdi plnenie registračných požiadaviek len v rozsahu podanej žiadosti o zmenu registrácie a zmení platné rozhodnutie o registrácii.

### **6.1.3**

ÚNMS SR pri rozhodovaní o zmene rozsahu registrácie môže poveriť na vykonanie kontroly u RO posudzovateľa na náklady RO. Na konanie o zmene registrácie sa primerane vzťahujú stanovenia časti 4 tohto MP.

### **6.1.4**

V prípade kladného výsledku posúdenia registračných požiadaviek o rozšírenie registrácie ÚNMS SR vydá rozhodnutie o zmene registrácie. V prípade, ak RO nespĺňa registračné požiadavky o rozšírenie registrácie, ÚNMS SR zastaví správne konanie o zmene registrácie.

## **6.2 Zmena podmienok registrácie**

Pri zmene podmienok registrácie ako sú napríklad zmena zástupcu RO, používaných etalónov a etalónového zariadenia alebo dislokácie pracoviska a iné, musí RO vopred požiadať ÚNMS SR o zmenu podmienok registrácie.

### **6.2.1**

ÚNMS SR pri rozhodovaní o zmene podmienok registrácie môže poveriť na vykonanie kontroly u RO posudzovateľa na náklady RO. Na konanie o zmene registrácie sa primerane vzťahujú ustanovenia časti 4 tohto MP.

### **6.2.2**

V prípade kladného výsledku posúdenia registračných požiadaviek o zmenu registrácie ÚNMS SR vydá rozhodnutie o zmene registrácie. Ak sa jedná o zmenu podmienok registrácie, ktoré nepodliehajú zmene rozhodnutia o registrácii, ÚNMS SR schváli zmenu podmienok registrácie listom riaditeľa odboru metrológie ÚNMS SR.

### **6.2.3**

V prípade, ak RO nespĺňa registračné požiadavky o zmenu registrácie, ÚNMS SR zastaví správne konanie o zmene registrácie. Ak sa jedná o zmenu podmienok registrácie, ktoré nepodliehajú zmene rozhodnutia o registrácii, ÚNMS SR zamietne zmenu podmienok registrácie listom riaditeľa odboru metrológie ÚNMS SR.

## **6.3 Pozastavenie registrácie**

### **6.3.1**

ÚNMS SR rozhodne o pozastavení registrácie najviac na 90 dní, bezodkladne najneskôr do 10 dní od kedy sa dozvedel o nasledovných skutočnostiach:

- a) RO dočasne neplní povinnosti podľa § 51 zákona o metrológii,
- b) RO dočasne nemôže riadne vykonávať činnosť, ktorá je predmetom registrácie,
- c) zistí nedostatky RO pri výkone činnosti, ktorá je predmetom registrácie,
- d) o to požiada RO.

### **6.3.2**

V prípade, ak RO požiada ÚNMS SR o pozastavenie registrácie, predloží žiadosť o pozastavenie registrácie podľa § 19 ods. 1 správneho poriadku v štátnom jazyku na formulári (vzor príloha č. 3), ktorý je k dispozícii na ÚNMS SR a na webovom sídle ÚNMS SR [www.unms.sk](http://www.unms.sk). Elektronický formulár žiadosti o pozastavenie registrácie je dostupný na ústrednom portály verejnej správy [www.slovensko.sk](http://www.slovensko.sk).

### 6.3.3

Odvolaie proti rozhodnutiu o pozastavení registrácie podľa bodu 6.3.1 nemá odkladný účinok.

### 6.3.4

V čase platnosti rozhodnutia o pozastavení registrácie RO nie je oprávnená vykonávať činnosť, ktorá je predmetom registrácie v rozsahu ustanovenom v rozhodnutí o pozastavení registrácie a prijímať nové objednávky, ktoré vyplývajú z rozsahu ustanovenom v rozhodnutí o pozastavení registrácie.

### 6.3.5

ÚNMS SR zruší rozhodnutie o pozastavení registrácie podľa bodu 6.3.1 bezodkladne po tom, ako odpadol dôvod na vydanie rozhodnutia o pozastavení registrácie.

### 6.3.6

Ak trvajú dôvody podľa bodu 6.3.1 písm. a) až c) aj po uplynutí lehoty uvedenej v rozhodnutí o pozastavení registrácie, ÚNMS SR zruší rozhodnutie o registrácii podľa § 49 zákona o metrológii alebo zmení rozhodnutie o registrácii podľa § 47 zákona o metrológii.

### 6.3.7

ÚNMS SR pri postupe podľa bodov 6.3.5 a 6.3.6 môže poveriť posudzovateľa vykonať kontrolu u RO, pričom sa primerane postupuje podľa ustanovení časti 4 tohto MP.

## 6.4 Zrušenie registrácie

### 6.4.1

ÚNMS SR rozhodne o zrušení registrácie ak:

- a) RO neplní povinnosti podľa § 51 zákona o metrológii,
- b) RO trvalo nemôže vykonávať činnosť, ktorá je predmetom registrácie,
- c) zistí závažné nedostatky pri výkone činnosti, ktorá je predmetom registrácie,
- d) zanikne dôvod registrácie na výkon činnosti, ktorá je predmetom registrácie alebo
- e) o to požiada RO.

### 6.4.2

V prípade, ak RO požiada ÚNMS SR o zrušenie registrácie, predloží žiadosť o zrušenie registrácie podľa § 19 ods. 1 správneho poriadku v štátnom jazyku na formulári (vzor príloha č. 4), ktorý je k dispozícii na ÚNMS SR a na webovom sídle ÚNMS SR [www.unms.sk](http://www.unms.sk). Elektronický formulár žiadosti o zrušenie registrácie je dostupný na ústrednom portály verejnej správy [www.slovensko.sk](http://www.slovensko.sk).

### 6.4.3

Registrácia sa podľa § 49 zákona o metrológii ruší rozhodnutím, v ktorom sú uvedené konkrétne dôvody zrušenia.

## 6.5 Zánik registrácie

Registrácia zaniká

- a) zánikom RO bez právneho nástupcu alebo zrušením RO,
- b) rozhodnutím o zrušení registrácie podľa § 49,
- c) ak RO nevykonáva činnosť podľa rozhodnutia o registrácii najmenej dva roky.

## 7 Dozor nad RO

### 7.1

Činnosť RO podlieha MD. Orgánom MD je SMI, ktorý pri výkone MD postupuje podľa ustanovení zákona o metrológii. SMI o výsledku MD informuje ÚNMS SR zaslaním kópie protokolu z výkonu MD do 15 pracovných dní od vykonania MD.

### 7.2

Predmetom MD je kontrola dodržiavania požiadaviek, povinností, rozsahu a úrovne metrologických činností vykonávaných RO v rámci predmetu činnosti jej registrácie. Kontroluje sa najmä:

- a) používaná normatívno-technická dokumentácia,
- b) stav technického vybavenia, zabezpečenie nadväznosti používaných meradiel a etalónov,
- c) personálne podmienky,
- d) rozsah a úroveň činností vykonávaných registrovanými osobami v rámci predmetu ich registrácie,
- e) dodržiavanie povinností prevádzkovateľmi baliarní a dovozcami označených spotrebiteľských balení,
- f) úplnosť označovaných spotrebiteľských balení,
- g) dodržiavanie požiadaviek na označené spotrebiteľské balenie.

## 8 Povinnosti RO

### 8.1

RO je podľa § 51 zákona o metrológii povinná:

- a) plniť registračné požiadavky počas platnosti rozhodnutia o registrácii,
- b) vykonávať činnosť, ktorá je predmetom registrácie s odbornou starostlivosťou podľa rozhodnutia o registrácii,
- c) zabezpečiť, aby určené meradlo po oprave zodpovedalo schválenému typu a spĺňalo technické požiadavky a metrologické požiadavky,
- d) vydať doklad o oprave určeného meradla s uvedením identifikácie meradla a rozsahu vykonanej opravy, ak je predmetom jej činnosti oprava určeného meradla alebo doklad o montáži určeného meradla s uvedením identifikácie meradla a dátumu vykonanej montáže, ak je predmetom jej činnosti montáž určeného meradla, rovnopis dokladu odovzdať používateľovi určeného meradla a viesť evidenciu týchto dokladov,
- e) zabezpečiť, aby určené meradlo po montáži zodpovedalo požiadavkám na montáž určeného meradla ustanoveným v osobitných predpisoch a požiadavkám uvedeným v rozhodnutí o schválení typu, ak bolo na meradlo vydané a bolo označené zabezpečovacou značkou montážnika,
- f) vykonať montáž alebo opravu určeného meradla len s predchádzajúcim súhlasom používateľa určeného meradla,
- g) zabezpečiť, aby označené spotrebiteľské balenie spĺňalo požiadavky podľa § 14 zákona o metrológii,
- h) zabezpečiť pri balení alebo pri dovoze označeného spotrebiteľského balenia splnenie povinností podľa § 18 zákona o metrológii,
- i) požiadať ÚNMS SR o zmenu rozhodnutia, ak nastanú dôvody na zmenu údajov uvedených v rozhodnutí o registrácii podľa § 43 ods. 2 písm. a), c) až e) zákona o metrológii,
- j) písomne požiadať ÚNMS SR o schválenie zmeny registračných požiadaviek podľa § 44 ods. 1 písm. a) až c) a e) zákona o metrológii na základe ktorých bola registrovaná, ak nejde o rozhodnutie o zmene registrácie podľa § 47 zákona o metrológii; zmena registračných požiadaviek sa môže uplatňovať až po ich schválení úradom,
- k) informovať ÚNMS SR o zmene údajov podľa § 43 ods. 3 písm. b) zákona o metrológii a preukázať ich platnými dokumentmi.



## 8.2

Ak RO neplní registračné požiadavky, nemôže vykonávať činnosť, ktorá je predmetom registrácie.

## 9 Ekonomické vzťahy

### 9.1 Správne poplatky

Správne poplatky sa uhrádzajú prostredníctvom platobného systému E-KOLOK ([www.e-kolky.sk](http://www.e-kolky.sk)). K prihláške na registráciu sa pripojí potvrdenie o úhrade správneho poplatku alebo žiadosť o vydanie výzvy na zaplatenie správneho poplatku podľa § 32 ods. 3 písm. m) zákona o metrologii.

Platba správneho poplatku k prihláške na registráciu sa realizuje jedným z nasledovných spôsobov:

- prihlasovateľ vopred zaplatí správny poplatok mimo ÚNMS SR a potvrdenie o úhrade doručí spolu s prihláškou na registráciu na ÚNMS SR, odbor metrologie zaeviduje prihlášku na registráciu a úhradu správneho poplatku zaeviduje do Modulu správy poplatkov a pokračuje v správnom konaní vo veci prihlášky na registráciu.
- prihlasovateľ podá prihlášku na registráciu na ÚNMS SR, odbor metrologie formálne posúdi prihlášku na registráciu a zaeviduje ju do Modulu správy poplatkov, priradí jej prislúchajúci správny poplatok a vystaví platobný predpis s lehotou splatnosti, ktorý doručí prihlasovateľovi.

### 9.2 Úhrady za posúdenie spôsobilosti

Posúdenie spôsobilosti prihlasovateľa na výkon činnosti, ktorá je predmetom registrácie, je výkon za úhradu fakturovaný podľa cenníka posudzovateľa ([www.slm.sk](http://www.slm.sk), [www.smu.sk](http://www.smu.sk)).

## 10 Evidencia registrovaných osôb

Zoznam RO vedie ÚNMS SR a je zverejnený na webovom sídle ÚNMS SR.

## 11 Zrušovacie ustanovenie

Týmto MP sa zrušuje MP 10: 2017 Metodický postup č. 10 „Metodický postup o registrácii na opravu alebo montáž určených meradiel alebo balenie alebo dovoz označených spotrebiteľských balení“ zo dňa 1. júla 2017 vydaný ÚNMS SR.

## 12 Účinnosť

Tento MP nadobúda účinnosť 1. júla 2018.

Ing. Pavol Pavlis  
predseda úradu

**Príloha č. 1 VZOR PRIHLÁŠKY NA REGISTRÁCIU**

 <p> <b>ÚRAD PRE NORMALIZÁCIU, METROLÓGIU A SKÚŠOBNÍCTVO SLOVENSKEJ REPUBLIKY</b> </p> <p> <b>Odbor metrológie</b>  Štefanovičova 3, P. O. BOX 76  810 05 Bratislava 15  <a href="http://www.unms.sk">www.unms.sk</a> </p>	Doručené dňa:
	Evidenčné číslo:

## PRIHLÁŠKA NA REGISTRÁCIU

podľa § 43 zákona č. 157/2018 Z. z. o metrológii a o zmene a doplnení niektorých zákonov (ďalej len „zákon o metrológii“)

### I. Prihlasovateľ

Obchodné meno:		IČO:
Sídlo/miesto podnikania:		Tel.:
		Webové sídlo:
		E-mail:
Štatutárny orgán:	Meno a priezvisko:	
	Dátum narodenia:	
	Spôsob konania v mene podnikateľa:	
Zástupca [podľa § 44 ods. 1 písm. d) zákona o metrológii]:	Meno a priezvisko:	
	Dátum narodenia:	

### II. Činnosť, ktorá je predmetom registrácie\*)

	Oprava alebo montáž určených meradiel
	Balenie označených spotrebiteľských balení
	Dovoz označených spotrebiteľských balení

\*) Príslušnú činnosť označte krížikom (x)

### III. Špecifikácia činnosti, ktorá je predmetom registrácie \*)

a) v prípade opravy alebo montáže určených meradiel

Druh určených meradiel (podľa prílohy č. 1 k vyhláške č. 210/2000 Z. z. o meradlách a metrologickej kontrole)	Meracie rozsahy	Triedy presnosti	Oprava	Montáž

\*) Príslušnú činnosť označte krížikom (×)

Dočasná zabezpečovacia značka opravára	Áno	Nie
V prípade opravy určených meradiel žiadam o pridelenie dočasnej zabezpečovacej značky opravára *)		

\*) Príslušnú možnosť označte krížikom (×)

b) v prípade balenia alebo dovozu označených spotrebiteľských balení

Druhy označených spotrebiteľských balení a ich konzistencia (kvapalina, krém, sypký materiál, tuhý materiál, aerosól, iné) (podľa vyhlášky ÚNMS SR č. 188/2018 Z. z. o spotrebiteľskom balení, o fľaši ako odmernej nádobe, o požiadavkách na kontrolu množstva výrobku v spotrebiteľskom balení a o požiadavkách na kontrolu skutočného objemu fľaše ako odmernej nádoby)		Menovité množstvá (rozpätie od ... do ...)
Druh baleného výrobku	Konzistencia výrobku	
Druh dovážaného výrobku	Konzistencia výrobku	

### IV. Zoznam sprievodných dokladov k prihláške

Názov	Označenie (príloha č. ...)
Kópia zriaďovacej listiny alebo kópia zakladacej listiny	
Kópia dokladu o spôsobilosti zástupcu v oblasti metrologie	
Kópia pracovnej zmluvy prihlasovateľa so zástupcom	
Návrh rubovej strany zabezpečovacej značky opravára alebo návrh rubovej strany zabezpečovacej značky montážnika	

K prihláške na registráciu sa pripojí potvrdenie o zaplatení správneho poplatku 33,- € alebo žiadosť o vydanie výzvy na zaplatenie správneho poplatku podľa zákona Národnej rady Slovenskej republiky č. 145/1995 Z. z. o správnych poplatkoch v znení neskorších predpisov.

Osobné údaje štatutárneho orgánu prihlasovateľa na registráciu a osobné údaje zástupcu v rozsahu uvedenom v tejto prihláške sú spracúvané na základe § 43, 44 a 46 zákona o metrologii výlučne na účel kontroly splnenia registračných požiadaviek a vydania rozhodnutia o registrácii.

\_\_\_\_\_ dátum

\_\_\_\_\_ pečiatka prihlasovateľa

\_\_\_\_\_ podpis  
štatutárneho orgánu  
prihlasovateľa

**Príloha č. 2 VZOR ŽIADOSTI O ZMENU REGISTRÁCIE**



ÚRAD PRE NORMALIZÁCIU,  
METROLÓGIU A SKÚŠOBNÍCTVO  
SLOVENSKEJ REPUBLIKY

**Odbor metrológie**  
Štefanovičova 3, P. O. BOX 76  
810 05 Bratislava 15  
[www.unms.sk](http://www.unms.sk)

Doručené dňa:

Evidenčné číslo:

## ŽIADOSŤ O ZMENU REGISTRÁCIE

podľa § 47 ods. 1 písm. a) zákona č. 157/2018 Z. z. o metrológii a o zmene a doplnení niektorých zákonov.

### I. Registrovaná osoba:

<b>Obchodné meno:</b>	<b>IČO:</b>
<b>Sídlo/miesto podnikania:</b>	<b>Tel.:</b>
	<b>Webové sídlo:</b>
	<b>E-mail:</b>
<b>Rozhodnutie o registrácii:</b>	
<b>Dôvod žiadosti o zmenu registrácie:</b>	

## II. Zoznam potrebných sprievodných dokladov k žiadosti o zmenu registrácie

Názov	Označenie (príloha č. ...)

Osobné údaje registrovanej osoby v rozsahu uvedenom v tejto žiadosti sú spracúvané na základe § 44 a 47 zákona o metrológii výlučne na účel kontroly splnenia registračných požiadaviek a vydania rozhodnutia o zmene registrácie.

\_\_\_\_\_

dátum

\_\_\_\_\_

pečiatka registrovanej osoby

\_\_\_\_\_

podpis  
štatutárneho orgánu  
registrovanej osoby

**Príloha č. 3 VZOR ŽIADOSTI O POZASTAVENIE REGISTRÁCIE**





ÚRAD PRE NORMALIZÁCIU,  
METROLÓGIU A SKÚŠOBNÍCTVO  
SLOVENSKEJ REPUBLIKY

**Odbor metrológie**  
Štefanovičova 3, P. O. BOX 76  
810 05 Bratislava 15  
[www.unms.sk](http://www.unms.sk)

Doručené dňa:

Evidenčné číslo:

## ŽIADOSŤ O POZASTAVENIE REGISTRÁCIE

podľa § 48 ods. 1 písm. d) zákona č. 157/2018 Z. z. o metrológii a o zmene a doplnení niektorých zákonov.

### I. Registrovaná osoba:

Obchodné meno:	IČO:
Sídlo/miesto podnikania:	Tel.:
	Webové sídlo:
	E-mail:
Rozhodnutie o registrácii:	
Dôvod žiadosti o pozastavenie registrácie:	

**II. Zoznam potrebných sprievodných dokladov k žiadosti o pozastavenie registrácie**

Názov	Označenie (príloha č. ...)

\_\_\_\_\_

dátum

\_\_\_\_\_

pečiatka registrovanej osoby

\_\_\_\_\_

podpis  
štatutárneho orgánu  
registrovanej osoby

**Príloha č. 4 VZOR ŽIADOSTI O ZRUŠENIE REGISTRÁCIE**



ÚRAD PRE NORMALIZÁCIU,  
METROLÓGIU A SKÚŠOBNÍCTVO  
SLOVENSKEJ REPUBLIKY

**Odbor metrológie**  
Štefanovičova 3, P. O. BOX 76  
810 05 Bratislava 15  
[www.unms.sk](http://www.unms.sk)

Doručené dňa:

Evidenčné číslo:

## ŽIADOSŤ O ZRUŠENIE REGISTRÁCIE

podľa § 49 písm. e) zákona č. 157/2018 Z. z. o metrológii a o zmene a doplnení niektorých zákonov.

### I. Registrovaná osoba:

<b>Obchodné meno:</b>	<b>IČO:</b>
<b>Sídlo/miesto podnikania:</b>	<b>Tel.:</b>
	<b>Webové sídlo:</b>
	<b>E-mail:</b>
<b>Rozhodnutie o registrácii:</b>	
<b>Dôvod žiadosti o zrušenie registrácie:</b>	

**II. Zoznam potrebných sprievodných dokladov k žiadosti o zrušenie registrácie**

Názov	Označenie (príloha č. ...)

\_\_\_\_\_

dátum

\_\_\_\_\_

pečiatka registrovanej osoby

\_\_\_\_\_

podpis  
štatutárneho orgánu  
registrovanej osoby

**Príloha č. 5 VZOR ROZHODNUTIA O UDELENÍ REGISTRÁCIE NA MONTÁŽ  
URČENÝCH MERADIEL**



## ROZHODNUTIE

č. .... zo dňa ..... (dátum)

Úrad pre normalizáciu, metrológiu a skúšobníctvo Slovenskej republiky (ďalej len „úrad“) ako ústredný orgán štátnej správy pre oblasť metrológie podľa § 3 písm. a) zákona č. 157/2018 Z. z. o metrológii a o zmene a doplnení niektorých zákonov (ďalej len „zákon o metrológii“) a príslušný podľa § 4 písm. e) zákona o metrológii, § 5 a 46 zákona č. 71/1967 Zb. o správnom konaní (správny poriadok) v znení neskorších predpisov (ďalej len „správny poriadok“), na základe prihlášky na registráciu doručenej úradu dňa ... a na základe preverenia splnenia registračných požiadaviek ustanovených v § 44 ods. 1 zákona o metrológii a podľa § 46 ods. 1 a 2 zákona o metrológii

**registruje**

### Obchodné meno registrovanej osoby

Sídlo/miesto podnikania registrovanej osoby, IČO: ...

(ďalej len „registrovaná osoba“)

na neurčitý čas od nadobudnutia právoplatnosti tohto rozhodnutia na činnosť, ktorou je montáž určených meradiel v nasledujúcom rozsahu:

#### 1. Zástupca registrovanej osoby:

Meno a priezvisko, titul

Dátum narodenia: xx. yy. zzzz

#### 2. Zoznam pracovísk vykonávajúcich registrovanú činnosť:

Číslo pracoviska	Pracovisko	Adresa pracoviska

#### 3. Predmet a rozsah činnosti, ktorá je predmetom registrácie, technické špecifikácie:

##### 3.1. Montáž určených meradiel:

Položka	Druh určených meradiel (podľa prílohy č. 1 k vyhláške úradu č. 210/2000 Z. z. o meradlách a metrologickej kontrole v znení neskorších predpisov)	Merací rozsah	Triedy presnosti
1.			

#### 4. Obsah a tvar značky:

##### 4.1. Zabezpečovacia značka montážnika:

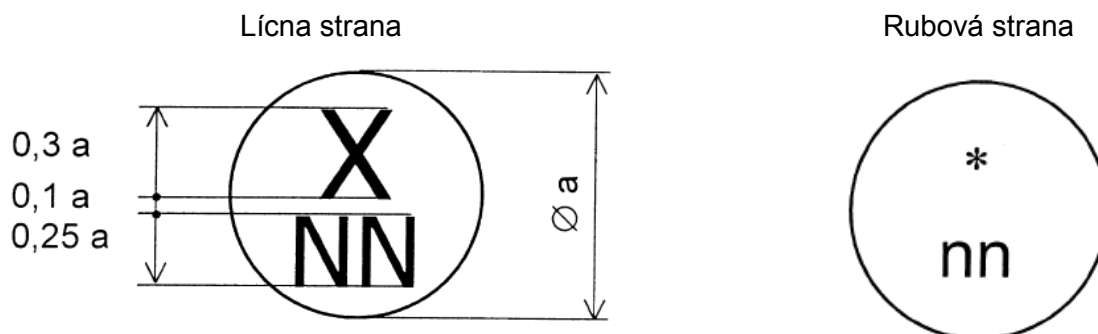

Závazná lícna strana zabezpečovacej značky, pričom X - písmeno označujúce druh meradla, NN - identifikačné číslo podnikateľa - montážnika, rozmer  $a = (8 \text{ a } 10) \text{ mm}$ .

Odporúčaná rubová strana zabezpečovacej značky, pričom \* - obchodné meno alebo logo podnikateľa montážnika, nn - identifikačné číslo zamestnanca, ktorý vykonal montáž meradla.

Pri vykonávaní činností podľa tohto rozhodnutia je registrovaná osoba povinná dodržiavať registračné požiadavky, riadiť sa povinnosťami registrovanej osoby uvedenými v § 51 zákona o metrológii a ďalšími povinnosťami ustanovenými v zákone o metrológii.

#### Poučenie:

Podľa § 61 správneho poriadku možno proti tomuto rozhodnutiu podať rozklad do 15 dní odo dňa jeho oznámenia na Úrad pre normalizáciu, metrológiu a skúšobníctvo Slovenskej republiky, Štefanovičova 3, P. O. Box 76, 810 05 Bratislava 15. Toto rozhodnutie je preskúmateľné súdom po vyčerpaní riadnych opravných prostriedkov a po nadobudnutí právoplatnosti.

(titul, meno, priezvisko, podpis)  
riaditeľ odboru metrológie



**Príloha č. 6 VZOR ROZHODNUTIA O UDELENÍ REGISTRÁCIE NA OPRAVU  
URČENÝCH MERADIEL**



## ROZHODNUTIE

č. .... zo dňa ..... (dátum)

Úrad pre normalizáciu, metrológiu a skúšobníctvo Slovenskej republiky (ďalej len „úrad“) ako ústredný orgán štátnej správy pre oblasť metrológie podľa § 3 písm. a) zákona č. 157/2018 Z. z. o metrológii a o zmene a doplnení niektorých zákonov (ďalej len „zákon o metrológii“) a príslušný podľa § 4 písm. e) zákona o metrológii, § 5 a 46 zákona č. 71/1967 Zb. o správnom konaní (správny poriadok) v znení neskorších predpisov (ďalej len „správny poriadok“), na základe prihlášky na registráciu doručenej úradu dňa ... a na základe preverenia splnenia registračných požiadaviek ustanovených v § 44 ods. 1 zákona o metrológii a podľa § 46 ods. 1 a 2 zákona o metrológii

**registruje**

### Obchodné meno registrovanej osoby

Sídlo/miesto podnikania registrovanej osoby, IČO: ...

(ďalej len „registrovaná osoba“)

na neurčitý čas od nadobudnutia právoplatnosti tohto rozhodnutia na činnosť, ktorou je oprava určených meradiel v nasledujúcom rozsahu:

#### 1. Zástupca registrovanej osoby:

Meno a priezvisko, titul

Dátum narodenia: xx. yy. zzzz

#### 2. Zoznam pracovísk vykonávajúcich registrovanú činnosť:

Číslo pracoviska	Pracovisko	Adresa pracoviska

#### 3. Predmet a rozsah činnosti, ktorá je predmetom registrácie, technické špecifikácie

##### 3.1. Oprava určených meradiel

Položka	Druh určených meradiel (podľa prílohy č. 1 k vyhláške úradu č. 210/2000 Z. z. o meradlách a metrologickej kontrolе v znení neskorších predpisov)	Merací rozsah	Triedy presnosti
1.			

#### 4. Obsah a tvar značky:

##### 4.1. Zabezpečovacia značka opravára:

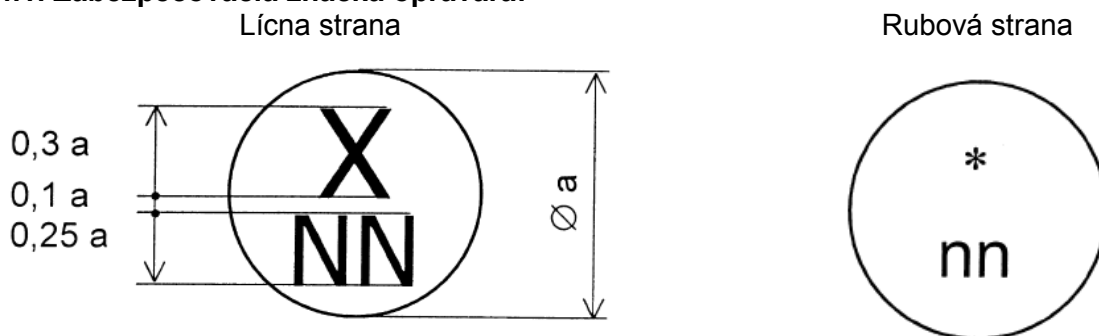

Závazná lícna strana zabezpečovacej značky, pričom X - písmeno označujúce druh meradla, NN - identifikačné číslo podnikateľa - opravára, rozmer  $a = (8 \text{ a } 10) \text{ mm}$ .

Odporúčaná rubová strana zabezpečovacej značky, pričom \* - obchodné meno alebo logo podnikateľa opravára, nn - identifikačné číslo zamestnanca, ktorý vykonal opravu meradla.

Pri vykonávaní činností podľa tohto rozhodnutia je registrovaná osoba povinná dodržiavať registračné požiadavky, riadiť sa povinnosťami registrovanej osoby uvedenými v § 51 zákona o metrológii a ďalšími povinnosťami ustanovenými v zákone o metrológii.

##### **Poučenie:**

Podľa § 61 správneho poriadku možno proti tomuto rozhodnutiu podať rozklad do 15 dní odo dňa jeho oznámenia na Úrad pre normalizáciu, metrológiu a skúšobníctvo Slovenskej republiky, Štefanovičova 3, P. O. Box 76, 810 05 Bratislava 15. Toto rozhodnutie je preskúmateľné súdom po vyčerpaní riadnych opravných prostriedkov a po nadobudnutí právoplatnosti.

(titul, meno, priezvisko, podpis)  
riaditeľ odboru metrológie

**Príloha č. 7 VZOR ROZHODNUTIA O UDELENÍ REGISTRÁCIE NA OPRAVU  
A MONTÁŽ URČENÝCH MERADIEL**



## ROZHODNUTIE

č. .... zo dňa ..... (dátum)

Úrad pre normalizáciu, metrológiu a skúšobníctvo Slovenskej republiky (ďalej len „úrad“) ako ústredný orgán štátnej správy pre oblasť metrológie podľa § 3 písm. a) zákona č. 157/2018 Z. z. o metrológii a o zmene a doplnení niektorých zákonov (ďalej len „zákon o metrológii“) a príslušný podľa § 4 písm. e) zákona o metrológii, § 5 a 46 zákona č. 71/1967 Zb. o správnom konaní (správny poriadok) v znení neskorších predpisov (ďalej len „správny poriadok“), na základe prihlášky na registráciu doručenej úradu dňa ... a na základe preverenia splnenia registračných požiadaviek ustanovených v § 44 ods. 1 zákona o metrológii a podľa § 46 ods. 1 a 2 zákona o metrológii

### registruje

### Obchodné meno registrovanej osoby

Sídlo/miesto podnikania registrovanej osoby, IČO: ...

(ďalej len „registrovaná osoba“)

na neurčitý čas od nadobudnutia právoplatnosti tohto rozhodnutia na činnosť, ktorou je oprava a montáž určených meradiel v nasledujúcom rozsahu:

#### 1. Zástupca registrovanej osoby:

Meno a priezvisko, titul

Dátum narodenia: xx. yy. zzzz

#### 2. Zoznam pracovísk vykonávajúcich registrovanú činnosť:

Číslo pracoviska	Pracovisko	Adresa pracoviska

#### 3. Predmet a rozsah činnosti, ktorá je predmetom registrácie, technické špecifikácie:

##### 3.1. Oprava a montáž určených meradiel:

Položka	Druh určených meradiel (podľa prílohy č. 1 k vyhláške úradu č. 210/2000 Z. z. o meradlách a metrologickej kontrole v znení neskorších predpisov)	Merací rozsah	Triedy presnosti
1.			

#### 4. Obsah a tvar značky:

##### 4.1. Zabezpečovacia značka opravára, zabezpečovacia značka montážnika:

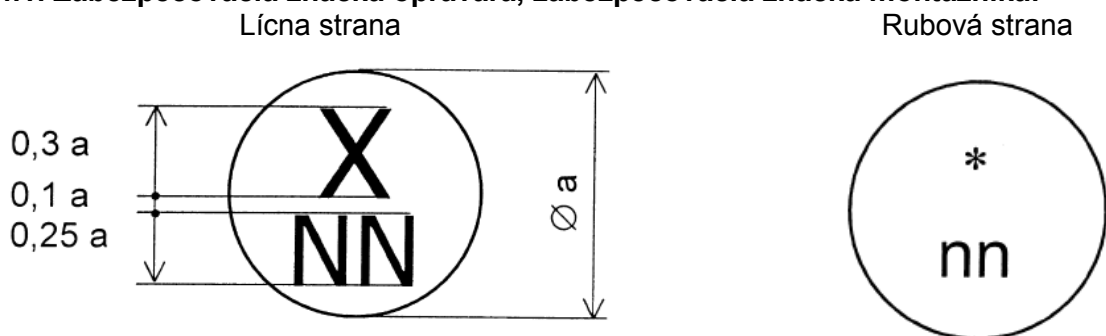

Záväzná lícna strana zabezpečovacej značky, pričom X - písmeno označujúce druh meradla, NN - identifikačné číslo podnikateľa – opravára, montážnika, rozmer  $a = (8 \text{ a } 10) \text{ mm}$ .

Odporúčaná rubová strana zabezpečovacej značky, pričom \* - obchodné meno alebo logo podnikateľa opravára, montážnika, nn - identifikačné číslo zamestnanca, ktorý vykonal opravu alebo montáž meradla.

Pri vykonávaní činností podľa tohto rozhodnutia je registrovaná osoba povinná dodržiavať registračné požiadavky, riadiť sa povinnosťami registrovanej osoby uvedenými v § 51 zákona o metrológii a ďalšími povinnosťami ustanovenými v zákone o metrológii.

#### Poučenie:

Podľa § 61 správneho poriadku možno proti tomuto rozhodnutiu podať rozklad do 15 dní odo dňa jeho oznámenia na Úrad pre normalizáciu, metrológiu a skúšobníctvo Slovenskej republiky, Štefanovičova 3, P. O. Box 76, 810 05 Bratislava 15. Toto rozhodnutie je preskúmateľné súdom po vyčerpaní riadnych opravných prostriedkov a po nadobudnutí právoplatnosti.

(titul, meno, priezvisko, podpis)  
riaditeľ odboru metrológie

**Príloha č. 8 VZOR ROZHODNUTIA O UDELENÍ REGISTRÁCIE NA OPRAVU ALEBO  
OPRAVU A MONTÁŽ URČENÝCH MERADIEL A DOČASNEJ ZABEZPEČOVACEJ  
ZNAČKY OPRAVÁRA**



## ROZHODNUTIE

č. .... zo dňa ..... (dátum)

Úrad pre normalizáciu, metrológiu a skúšobníctvo Slovenskej republiky (ďalej len „úrad“) ako ústredný orgán štátnej správy pre oblasť metrológie podľa § 3 písm. a) zákona č. 157/2018 Z. z. o metrológii a o zmene a doplnení niektorých zákonov (ďalej len „zákon o metrológii“) a príslušný podľa § 4 písm. e) zákona o metrológii, § 5 a 46 zákona č. 71/1967 Zb. o správnom konaní (správny poriadok) v znení neskorších predpisov (ďalej len „správny poriadok“), na základe prihlášky na registráciu doručenej úradu dňa ... a na základe preverenia splnenia registračných požiadaviek ustanovených v § 44 ods. 1 zákona o metrológii a podľa § 46 ods. 1 a 2 zákona o metrológii

**registruje**

### Obchodné meno registrovanej osoby

Sídlo/miesto podnikania registrovanej osoby, IČO: ...

(ďalej len „registrovaná osoba“)

**na neurčitý čas od nadobudnutia právoplatnosti tohto rozhodnutia na činnosť, ktorou je oprava/oprava a montáž určených meradiel v nasledujúcom rozsahu:**

#### 1. Zástupca registrovanej osoby:

Meno a priezvisko, titul

Dátum narodenia: xx. yy. zzzz

#### 2. Zoznam pracovísk vykonávajúcich registrovanú činnosť:

Číslo pracoviska	Pracovisko	Adresa pracoviska

#### 3. Predmet a rozsah činnosti, ktorá je predmetom registrácie, technické špecifikácie:

##### 3.1. Oprava určených meradiel alebo oprava a montáž určených meradiel:

Položka	Druh určených meradiel (podľa prílohy č. 1 k vyhláške úradu č. 210/2000 Z. z. o meradlách a metrologickej kontrole v znení neskorších predpisov)	Merací rozsah	Triedy presnosti
1.			



#### 4. Obsah a tvar značky:

##### 4.1. Zabezpečovacia značka opravára:

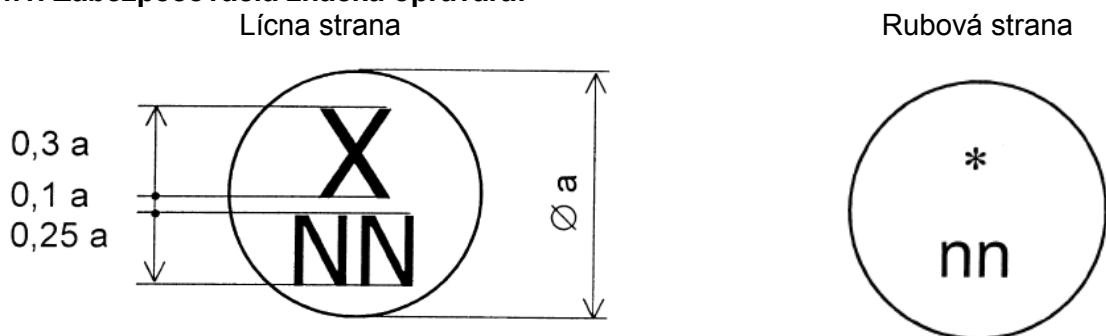

##### 4.2. Značka montážnika:

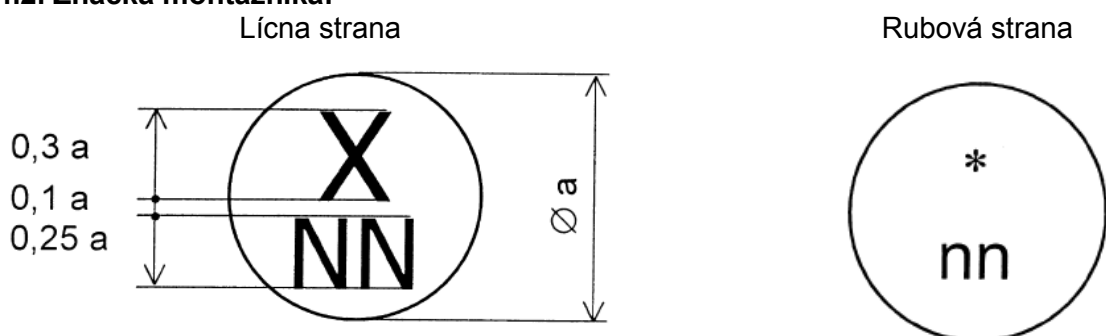

##### 4.3. Dočasná zabezpečovacia značka opravára:

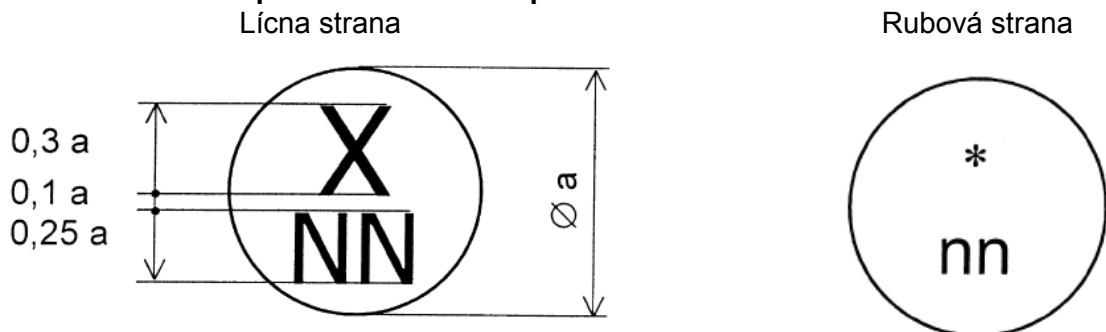

Závazná lícna strana zabezpečovacej značky, pričom X - písmeno označujúce druh meradla, NN - identifikačné číslo podnikateľa – opravára, montážnika, rozmer  $a = (8 \text{ a } 10) \text{ mm}$ .

Odporúčaná rubová strana zabezpečovacej značky, pričom \* - obchodné meno alebo logo podnikateľa opravára, montážnika, nn - identifikačné číslo zamestnanca, ktorý vykonal opravu alebo montáž meradla.

Štítok, ktorým opravár označí po oprave určené meradlo, uvedené v položke č. xx bodu 2.1 prílohy tohto rozhodnutia, a povoľuje používateľovi určeného meradla jeho používanie v čase od ukončenia jeho opravy do jeho následného overenia, najviac počas 30 dní.

<p><b>(Obchodné meno podnikateľa - opravára)</b></p> <p>Meradlo v. č. .... bolo opravené dňa ..... a opatrené zabezpečovacou značkou</p> <p><b>X NN/nn</b></p> <p>v súlade s rozhodnutím ÚNMS SR č. ....</p> <p>Meradlo možno používať ako určené meradlo do .....</p> <p>Dátum: ..... Podpis: .....</p>
--

Pri vykonávaní činností podľa tohto rozhodnutia je registrovaná osoba povinná dodržiavať registračné požiadavky, riadiť sa povinnosťami registrovanej osoby uvedenými v § 51 zákona o metrológii a ďalšími povinnosťami ustanovenými v zákone o metrológii.

**Poučenie:**

Podľa § 61 správneho poriadku možno proti tomuto rozhodnutiu podať rozklad do 15 dní odo dňa jeho oznámenia na Úrad pre normalizáciu, metrológiu a skúšobníctvo Slovenskej republiky, Štefanovičova 3, P. O. Box 76, 810 05 Bratislava 15. Toto rozhodnutie je preskúmateľné súdom po vyčerpaní riadnych opravných prostriedkov a po nadobudnutí právoplatnosti.

(titul, meno, priezvisko, podpis)  
riaditeľ odboru metrológie

**Príloha č. 9 VZOR ROZHODNUTIA O UDELENÍ REGISTRÁCIE NA BALENIE  
ALEBO DOVOZ OZNAČENÝCH SPOTREBITEĽSKÝCH BALENÍ**



# ROZHODNUTIE

č. .... zo dňa ..... (dátum)

Úrad pre normalizáciu, metrológiu a skúšobníctvo Slovenskej republiky (ďalej len „úrad“) ako ústredný orgán štátnej správy pre oblasť metrológie podľa § 3 písm. a) zákona č. 157/2018 Z. z. o metrológii a o zmene a doplnení niektorých zákonov (ďalej len „zákon o metrológii“) a príslušný podľa § 4 písm. e) zákona o metrológii, § 5 a 46 zákona č. 71/1967 Zb. o správnom konaní (správny poriadok) v znení neskorších predpisov (ďalej len „správny poriadok“), na základe prihlášky na registráciu doručenej úradu dňa ... a na základe preverenia splnenia registračných požiadaviek ustanovených v § 44 ods. 1 zákona o metrológii a podľa § 46 ods. 1 a 2 zákona o metrológii

## registruje

### Obchodné meno registrovanej osoby

Sídlo/miesto podnikania registrovanej osoby, IČO: ...

(ďalej len „registrovaná osoba“)

na neurčitý čas od nadobudnutia právoplatnosti tohto rozhodnutia na činnosť, ktorou je balenie alebo dovoz označených spotrebiteľských balení v nasledujúcom rozsahu:

#### 1. Zástupca registrovanej osoby:

Meno a priezvisko, titul

Dátum narodenia: xx. yy. zzzz

#### 2. Zoznam pracovísk vykonávajúcich registrovanú činnosť:

Číslo pracoviska	Pracovisko	Adresa pracoviska

#### 3. Predmet a rozsah činnosti, ktorá je predmetom registrácie, technické špecifikácie:

Druhy označených spotrebiteľských balení a ich konzistencia [kvapalina, krém, sypký materiál, tuhý materiál, aerosól, iné] (podľa vyhlášky ÚNMS SR č.188./2018 Z. z. o spotrebiteľskom balení, o fľaši ako odmernej nádobe, o požiadavkách na kontrolu množstva výrobku v spotrebiteľskom balení a o požiadavkách na kontrolu skutočného objemu fľaše ako odmernej nádoby (ďalej len „vyhláška“))		
Druh baleného označeného spotrebiteľského balenia	Konzistencia výrobku	Menovité množstvá
Druh dovážaného označeného spotrebiteľského balenia	Konzistencia výrobku	Menovité množstvá

Pri vykonávaní činností podľa tohto rozhodnutia je registrovaná osoba povinná dodržiavať registračné požiadavky, riadiť sa povinnosťami registrovanej osoby uvedenými v § 51 zákona o metrológii a ďalšími povinnosťami ustanovenými v zákone o metrológii.

**Poučenie:**

Podľa § 61 správneho poriadku možno proti tomuto rozhodnutiu podať rozklad do 15 dní odo dňa jeho oznámenia na Úrad pre normalizáciu, metrológiu a skúšobníctvo Slovenskej republiky, Štefanovičova 3, P. O. Box 76, 810 05 Bratislava 15. Toto rozhodnutie je preskúmateľné súdom po vyčerpaní riadnych opravných prostriedkov a po nadobudnutí právoplatnosti.

(titul, meno, priezvisko, podpis)  
riaditeľ odboru metrológie

**Príloha č. 10 VZOR ROZHODNUTIA O ZMENE REGISTRÁCIE**



## ROZHODNUTIE

č. .... zo dňa ..... (dátum)

Úrad pre normalizáciu, metrológiu a skúšobníctvo Slovenskej republiky (ďalej len „úrad“) ako ústredný orgán štátnej správy pre oblasť metrológie podľa § 3 písm. a) zákona č. 157/2018 Z. z. o metrológii a o zmene a doplnení niektorých zákonov (ďalej len „zákon o metrológii“) a príslušný podľa § 4 písm. e) zákona o metrológii, § 5 a 46 zákona č. 71/1967 Zb. o správnom konaní (správny poriadok) v znení neskorších predpisov (ďalej len „správny poriadok“) na základe žiadosti o zmenu registrácie doručenej úradu dňa ... a na základe preverenia splnenia registračných požiadaviek ustanovených v § 44 ods. 1 zákona o metrológii a podľa § 47 ods. 1 písm. a) zákona o metrológii

### mení

registráciu udelenú Rozhodnutím č. ... zo dňa ... v znení Rozhodnutia č. ... zo dňa ... (*podľa toho, koľko zmien pôvodného rozhodnutia bolo úradom vydaných*) registrovanej osobe

### Obchodné meno registrovanej osoby

Sídlo/miesto podnikania registrovanej osoby, IČO: ...

(ďalej len „registrovaná osoba“)

**od nadobudnutia právoplatnosti tohto rozhodnutia na činnosť, ktorou je oprava / montáž / oprava a montáž určených meradiel alebo balenie / dovoz označených spotrebiteľských balení v nasledujúcom rozsahu:**

**Odôvodnenie:**

**Poučenie:**

Podľa § 61 správneho poriadku možno proti tomuto rozhodnutiu podať rozklad do 15 dní odo dňa jeho oznámenia na Úrad pre normalizáciu, metrológiu a skúšobníctvo Slovenskej republiky, Štefanovičova 3, P. O. Box 76, 810 05 Bratislava 15. Toto rozhodnutie je preskúmateľné súdom po vyčerpaní riadnych opravných prostriedkov a po nadobudnutí právoplatnosti.

(titul, meno, priezvisko, podpis)  
riaditeľ odboru metrológie

**Príloha č. 11 VZOR ROZHODNUTIA O POZASTAVENÍ REGISTRÁCIE**





## ROZHODNUTIE

č. .... zo dňa ..... (dátum)

Úrad pre normalizáciu, metrológiu a skúšobníctvo Slovenskej republiky (ďalej len „úrad“) ako ústredný orgán štátnej správy pre oblasť metrológie podľa § 3 písm. a) zákona č. 157/2018 Z. z. o metrológii a o zmene a doplnení niektorých zákonov (ďalej len „zákon o metrológii“) a príslušný podľa § 4 písm. e) zákona o metrológii, § 5 a 46 zákona č. 71/1967 Zb. o správnom konaní (správny poriadok) v znení neskorších predpisov (ďalej len „správny poriadok“), podľa § 48 ods. 1 písm. x) zákona o metrológii

### pozastavuje

registráciu udelenú Rozhodnutím č. ... zo dňa ... v znení Rozhodnutia č. ... zo dňa ... *(podľa toho, koľko zmien pôvodného rozhodnutia bolo úradom vydaných)* na dobu ..... registrovanej osobe

### Obchodné meno registrovanej osoby

Sídlo/miesto podnikania registrovanej osoby, IČO: ...

(ďalej len „registrovaná osoba“)

na činnosť (oprava alebo montáž určených meradiel), (balenie alebo dovoz označených spotrebiteľských balení) z dôvodu ... *(uviesť dôvod pozastavenia podľa § 48 ods. 1 písm. x) zákona o metrológii)*.

#### Odôvodnenie:

#### Poučenie:

Podľa § 61 správneho poriadku možno proti tomuto rozhodnutiu podať rozklad do 15 dní odo dňa jeho oznámenia na Úrad pre normalizáciu, metrológiu a skúšobníctvo Slovenskej republiky, Štefanovičova 3, P.O. Box 76, 810 05 Bratislava 15. Toto rozhodnutie je preskúmateľné súdom po vyčerpaní riadnych opravných prostriedkov a po nadobudnutí právoplatnosti. Podľa § 48 ods. 2 zákona o metrológii odvolanie proti rozhodnutiu o pozastavení registrácie nemá odkladný účinok.

(titul, meno, priezvisko, podpis)  
riaditeľ odboru metrológie

**Príloha č. 12 VZOR ROZHODNUTIA O ZRUŠENÍ REGISTRÁCIE**



## ROZHODNUTIE

č. .... zo dňa ..... (dátum)

Úrad pre normalizáciu, metrológiu a skúšobníctvo Slovenskej republiky (ďalej len „úrad“) ako ústredný orgán štátnej správy pre oblasť metrológie podľa § 3 písm. a) zákona č. 157/2018 Z. z. o metrológii a o zmene a doplnení niektorých zákonov (ďalej len „zákon o metrológii“) a príslušný podľa § 4 písm. e) zákona o metrológii, § 5 a 46 zákona č. 71/1967 Zb. o správnom konaní (správny poriadok) v znení neskorších predpisov (ďalej len „správny poriadok“) a podľa § 49 písm. x) zákona o metrológii

### **zrušuje**

registráciu udelenú Rozhodnutím č. ... zo dňa ... v znení Rozhodnutia č. ... zo dňa ... (*podľa toho, koľko zmien pôvodného rozhodnutia bolo úradom vydaných*) registrovanej osobe

### **Obchodné meno registrovanej osoby**

Sídlo/miesto podnikania registrovanej osoby, IČO: ...

(ďalej len „registrovaná osoba“)

na činnosť (oprava alebo montáž určených meradiel), (balenie alebo dovoz označených spotrebiteľských balení) z dôvodu, že registrovaná osoba ... (uviesť dôvod zrušenia podľa § 49 písm. x) zákona o metrológii).

#### **Odôvodnenie:**

#### **Poučenie:**

Podľa § 61 správneho poriadku možno proti tomuto rozhodnutiu podať rozklad do 15 dní odo dňa jeho oznámenia na Úrad pre normalizáciu, metrológiu a skúšobníctvo Slovenskej republiky, Štefanovičova 3, P. O. Box 76, 810 05 Bratislava 15. Toto rozhodnutie je preskúmateľné súdom po vyčerpaní riadnych opravných prostriedkov a po nadobudnutí právoplatnosti.

(titul, meno, priezvisko, podpis)  
riaditeľ odboru metrológie